



Överdel från
Sunne

Utgivet av JÄMTLANDS LÄNS MUSEUM.
Östersund 1980.

Arbetet utfört av Cristina Agdler på uppdrag av Dräktkommittén.



Heimbygdas Dräktkommitté består av Ungdomsringen, Jämsslöjd, Jämtlands läns museum och läns-hemslöjds-konsulenten.

Dräktkommittén verkar för att sprida kunskap om folkligt dräktskick i Jämtlands län samt vill inspirera till ett fördjupat intresse för folkdräktens karaktär och vad den kan berätta om människornas levnadsvillkor i länet förr.

En viktig del i kommitténs arbete är att ta fram mönster och sömnadsbeskrivningar till historiskt väl underbyggda dräktplagg i länet.

Mönster och sömnadsbeskrivningar är utförda av Christina Agdler.

Huvuddelen av intäkten på försålda mönster går till fortsatt arbete med mönsterritning.

Copyright
Stiftelsen Jämtlands läns museum

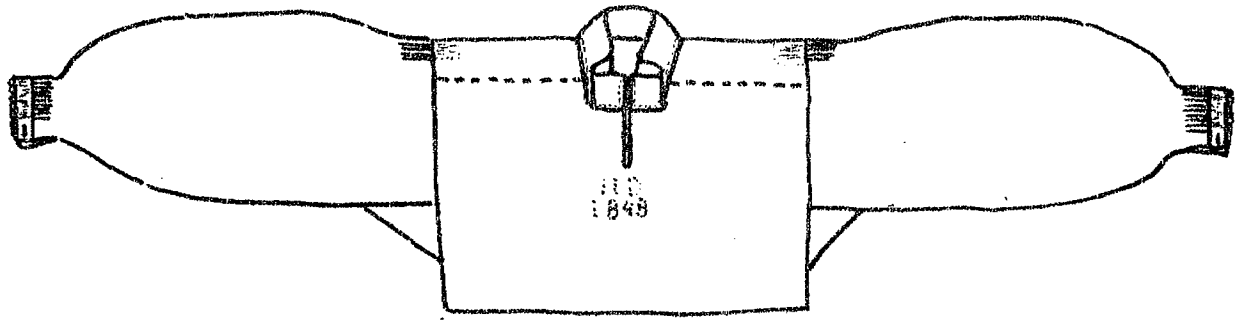

JLM
1848

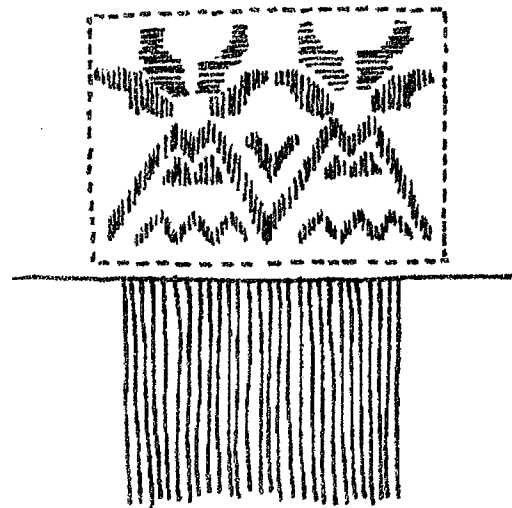
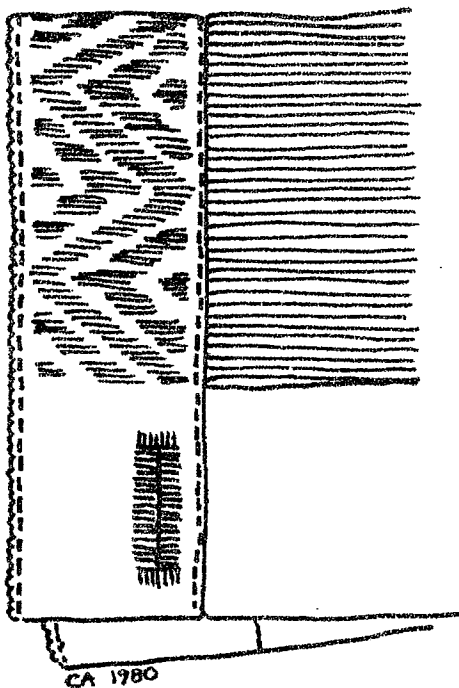

Copyright
Stiftelsen Jämtlands läns museum

ÖVERDEL FRÅN SUNNE

JLM 23.843

Material: Bomullstyg i tuskaftabindning.

Varp: Bomullsgarn Täthet: c:a 40 tr/cm.

Inslag: Bomullsgarn Täthet: c:a 36 tr/cm.

Linnetyg i tuskaft till axelförstärkning på överdelens insida.

Varp: Lingarn Täthet: c:a 28 tr/cm.

Inslag: Lingarn Täthet: c:a 26 tr/cm.

Plattsömsbroderi sytt med 2-trådigt blekt bomullsgarn - på axel och ärmlinning.

Korsstygnsmönogram sytt med 2-trådigt rött bomullsgarn - på överdelens framsida.

Skala 1:10

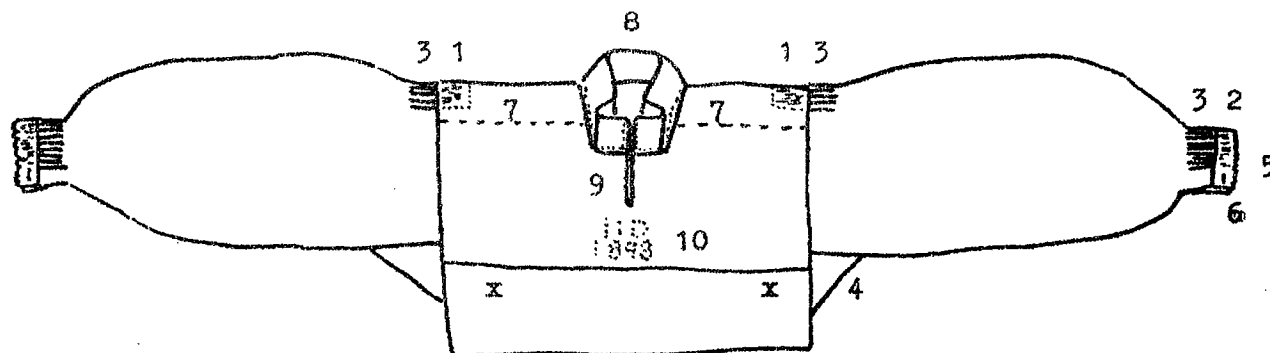

x = en fällsöm på originalöverdelens framsida.

SÖMNADSBESKRIVNINGENS INNEHÅLL:

Material	Blad nr. 3
Mönsterdiagram	" 3
1: Broderi på axel	" 4
2: Broderi på ärmlinning	" 4
3: Stripade rynkor på ärm	" 5
4: Ärmspjäll	" 6
5: Ärmlinningens nuggkant	" 7
6: Knapphål på ärmlinning	" 7
7: Axelförstärkning	" 8
8: Krage	" 9
9: Sprund	" 9
10: Korsstygnsmönogram	" 9

MATERIAL:

Bomullstyg
Linnetyg till axelförstärkning

Till sömnad: lINTRÅD 80/2.

Till plattsömsbroderi: blekt bomullsgarn 30/2.

Till korsstygnsmönogram: rött (rosa) bomullsgarn 30/2.

OBS! Krymp tyget före tillklippning.

MÖNSTERDIAGRAM:

Storlek efter original.

Skala 1:10

Vid tillklippning: 1 cm sömsmån tillägges.

Mönsterdelar i bomull:

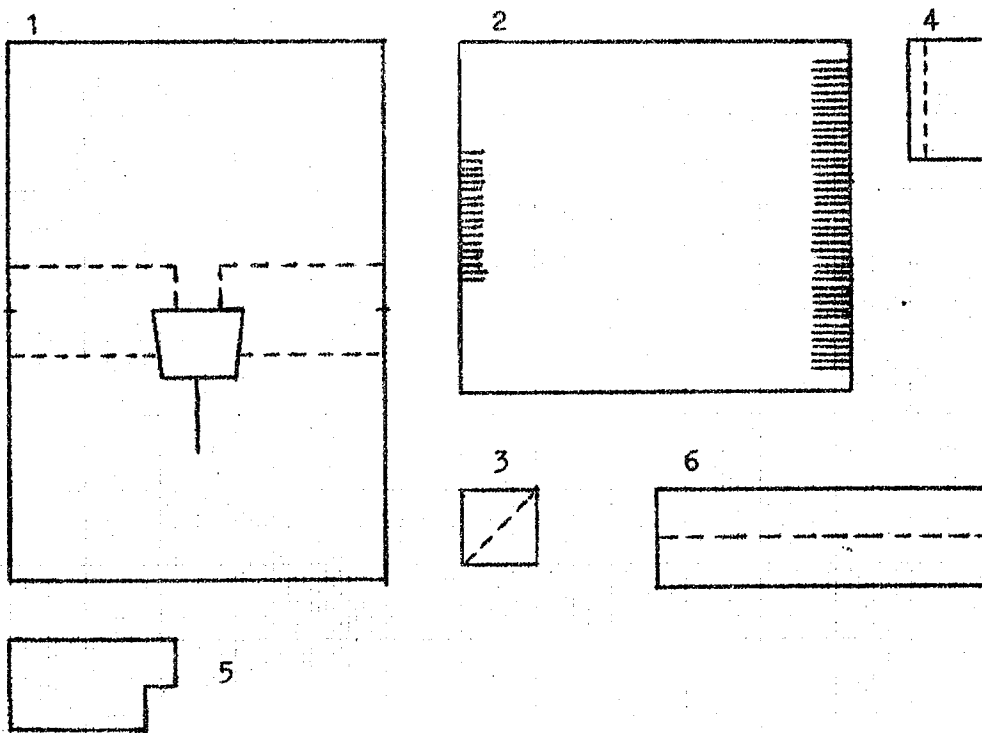

- | | |
|---------------------|-----------------|
| 1: Bål | 1 del |
| 2: Ärm | 2 delar |
| 3: Ärmspjäll | 2 delar |
| 4: Ärmlinning | 2 delar |
| 5: Axelförstärkning | 2 delar (linne) |
| 6: Krage | 1 del |

MÖNSTER TILL BRODERI PÅ BÅLENS AXELPARTI OCH ÄRMLINNING:

Rätlinjig plattsöm broderas med blekt bomullsgarn 30/2.
Börja brodera vid x-markeringen.

Linjerna på rutpappret = vävens trådar. 1 ruta = 1 hål.

Plattsömsbroderi på bålels axelparti:

Börja 5 mm från nederkanten. Obs! 1 cm sömsmån på bålen.

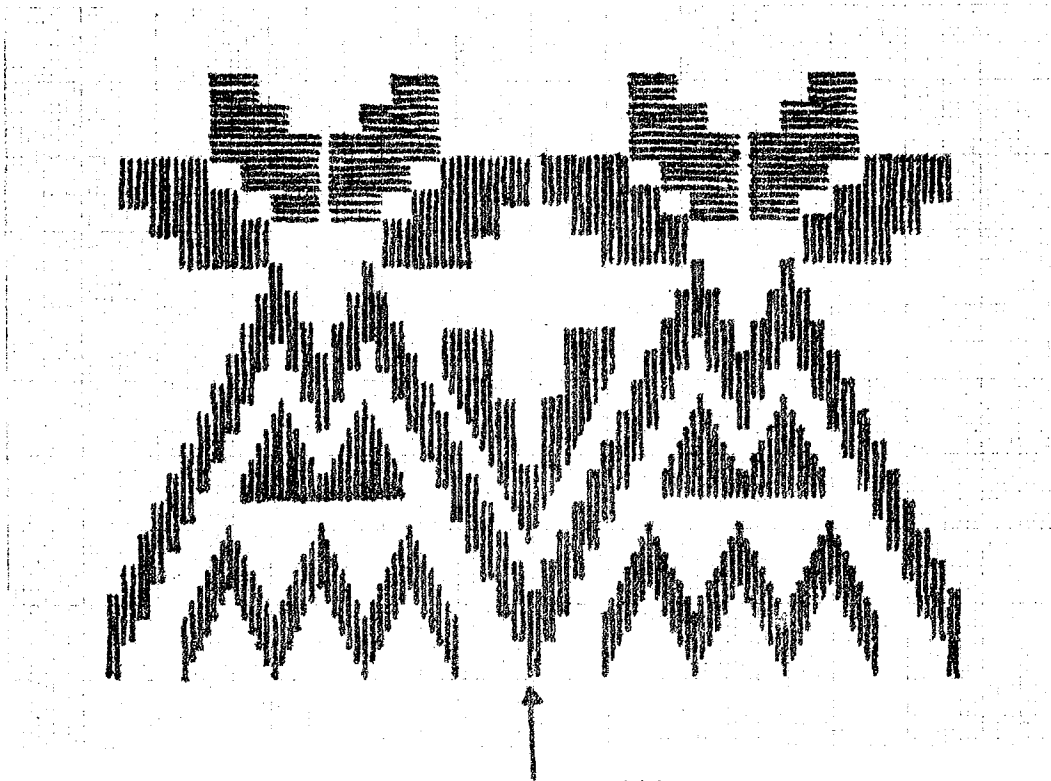

Nertill mot axeln. x = mitten.

Plattsömsbroderi på ärmlinning: Obs! 1 cm sömsmån.

Börja x →
här
2 1/2 cm
från
kanten.

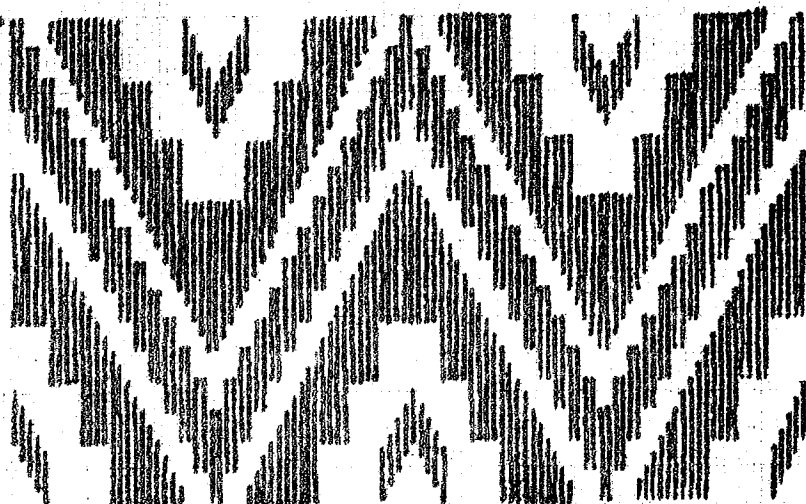

OSV.
Sluta
lika som
vid
början.

Nertill mot nuggkanten.

SÖMNADSBESKRIVNING: STRIPADE RYNKOR PÅ ÄRM

Ärmen förses med stripade rynkor vid axel och ärmlinning.
Sy förstyggn. Längden på förstyggnen varierar med tygets grovlek.
På original-överdelen går stygnen över resp. under c:a 2 mm i väven.
Förstygnen ska ligga på samma höjd över varandra.

Obs! Fäst trådarna ordentligt i början.

Skala 1:10

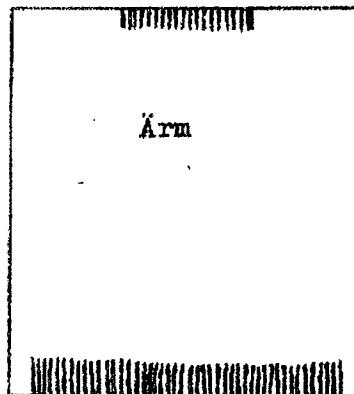

Skala 1:1

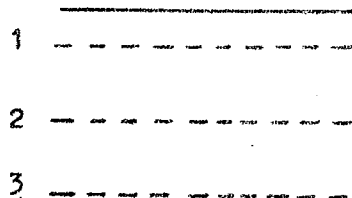

Upptill vid axel:

Mät 15 cm från var kant.
Sy förstyggn därimellan.
Börja 5 mm från kanten och sy den första raden.
Sy de andra raderna med 1 cm mellanrum.
Sy sammanlagt 3 förstyggnrader.

Nertill vid ärmlinning:

Skala 1:1

Mät 3 cm från var kant.
Sy förstyggn därimellan.
Börja 5 mm från nederkanten och sy den första raden.
Sy de andra raderna med 1 cm mellanrum.
Sy sammanlagt 5 förstyggnrader.

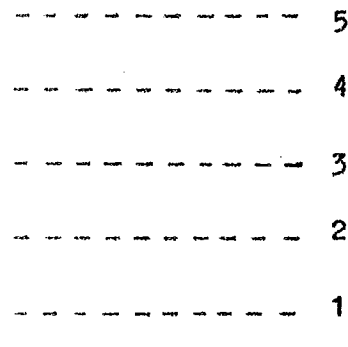

Dra ihop tätt, så att små raka stripor bildas som lägger sig intill varandra. Dra i alla trådar samtidigt. Fäst i slutet genom att snurra tråden runt en knappnål.
Låt arbetet vila ett dygn så att striporna fixeras.
Dra ut rynkpartiet till önskad bredd.

Upptill vid axeln är rynkpartiet $3\frac{1}{2}$ cm färdigt.
Nertill vid ärmlinningen är det färdiga rynkpartiet 9 cm brett.

Anpassa efter personliga mått.

SÖMNADSBESKRIVNING: ÄRMSPJÄLL OCH ÄRMSÖM

Skala 1:2

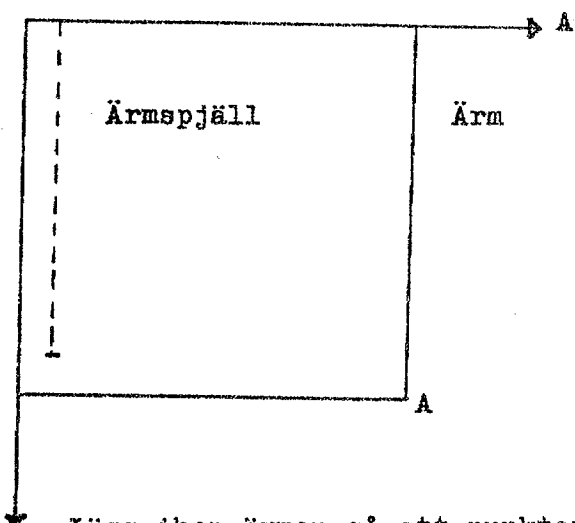
Ärmspjällets isättning:

Lägg ärmspjället räta mot räta med ärm.
Sy efterstygn 1 cm från kanten.
Sluta 1 cm från ärmspjällets nederkant.

Lägg ihop ärmens så att punkterna A och A sammanfaller.
Sy efterstygn 1 cm från kanten till samma punkt som i den första sömmen.
Rätsidan av efterstygnen ska komma på ärmens.
Fortsätt sy ihop ärmens med efterstygn 1 cm från kanten.
Sluta där sprundet börjar.

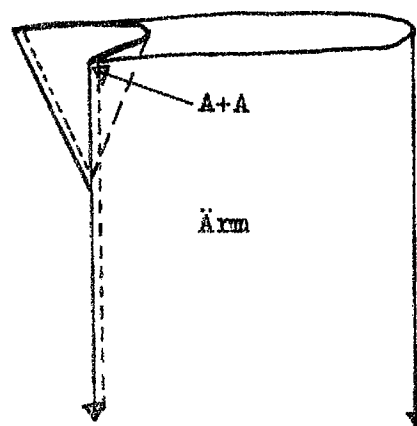
Fällsöm på ärm och ärmspjäll:

Klipp sömsmånen smal på ärmens sträcka A-D.
Klipp sömsmånen smal på ärmspjällets sträcka C-B.
Klipp de andra sömsmånerna lagom breda för att kunna fällas.

Fäll sömmen B-A mot ärmens och sy ned med fällstygn.
Fäll sömmen B-C mot ärmspjällets.
Fortsätt sen med hela ärmsömmen till rynkpartiets början.
Sy ned med fällstygn.
Börja vid sprundet och sluta vid C.

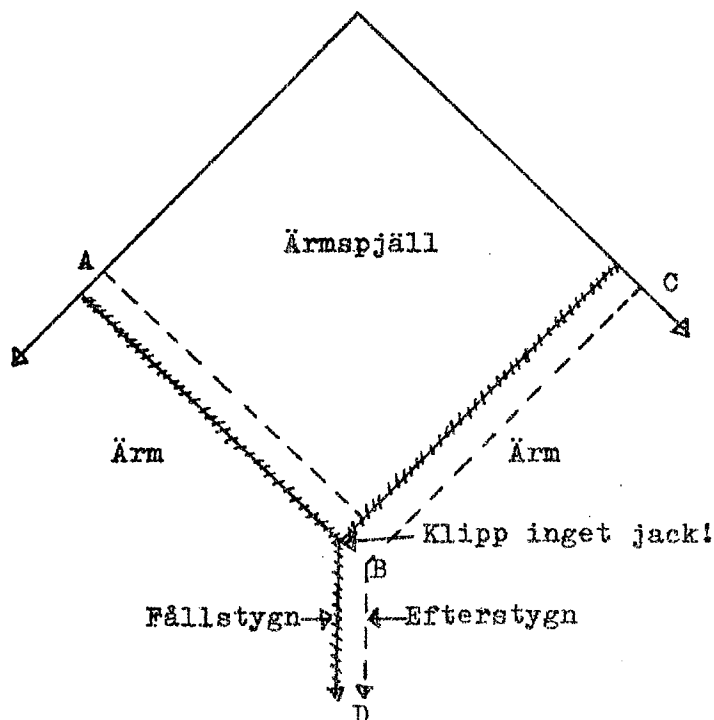

Sy den andra ärmens spegelvänd!

SÖMNADSBESKRIVNING: ÄRMLINNING

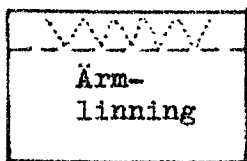

Vikt kant - där du först syr en slitkant av nuggor. Den kommer längst ner på ärmlinningen.

Skala 1:5

Ärmlinningens nuggkant:

Sy en efterstygnrad trådrakt på ärmlinningen där vikt kant är. Dra åt stygnen hårt. Dra ur några trådar på var sida om efterstygnsraden. Vik tyget mitt i raden. Sy halv myrgång - enligt bilden. Dra åt så att små uddar bildas.

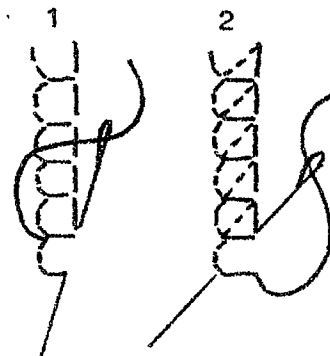

Ärmlinnig
Rätsida

Ärmlinningens festsättning:

Lägg ärmlinningen på plats så att framsidans övre kant lägges vid första rynktråden. Sy en efterstygnrad vid broderiets övre långsida - som ej tar genom ärmlinningens baksida.

Sy fällstygn över rynkpartiet. Ett stygn i varje stripa.

Sy en efterstygnrad vid broderiets nedre långsida - mellan broderiet och nuggkanten. Sy genom alla tyglager,

Vänd arbetet och vik in sömsmänen på kortsidorna och långsidan.

Sy fast med fällstygn upptill mot striporna. Vid kortsidorna läggs tygerna kant i kant. Sy ihop med fällstygn.

Ärmlinningens avigsida är fästad mot rynkpartiet med små förstygn. Tre rader med 1 - 2 cm mellanrum.

Skala 1:2

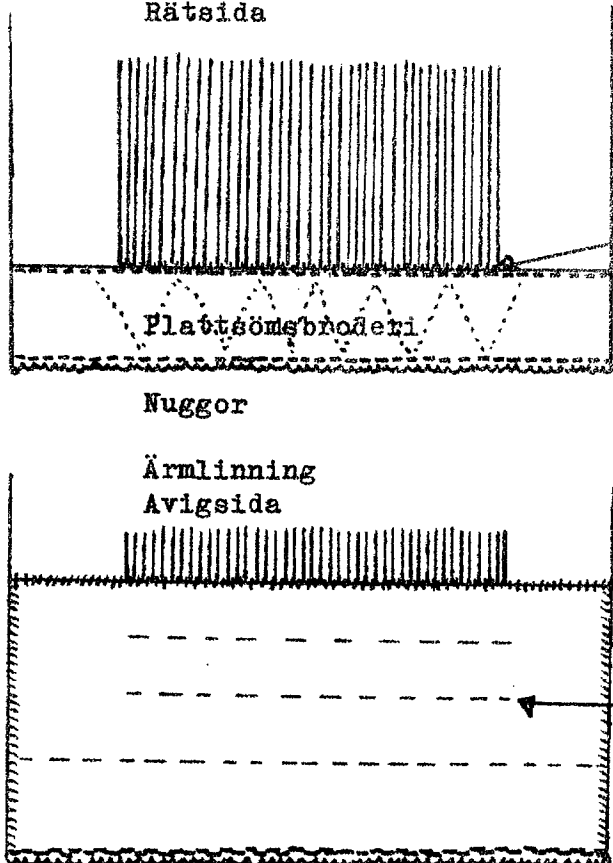

Ärmlinningens knapphål:

Knapphålet placeras som bilden visar. Två knapphål - 1½ cm långa - på varje ärmlinning vid kortsidorna. Sy knapphålsstygn först på båda långsidor. Därefter på tvären vid knapphållets kortsidor.

Skala 1:1

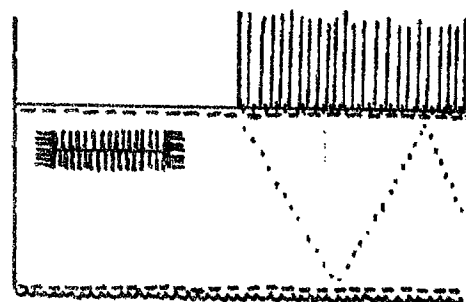

SÖMNADSBESKRIVNING: ÄRM, AXELFÖRSTÄRKNING, SIDSÖM OCH FÄLL

Ärmens fastsättning:

Märk ut mitten på ärmen och bålen.

Lägg räta mot räta och sätt markeringarna mot varandra.

Obs! 4 mm från kant till broderi.

Sy efterstygn. Börja i ärmspjällets hörn och sy med 1 cm sömsmån utefter hela axelsömmen. Sy ej över striporna. Sluta där du började.

Sy fast strip-partiet mot bålen med små fällstygn - ett stygn i varje stripa - från rätsidan.

Fäll hela sömmen mot bålen och sy ned med fällstygn. Sy ej vid broderi och stripor.

Sy en efterstygnsråd genom alla tyglager.

2 mm från kanten och lika långt som broderiet är.

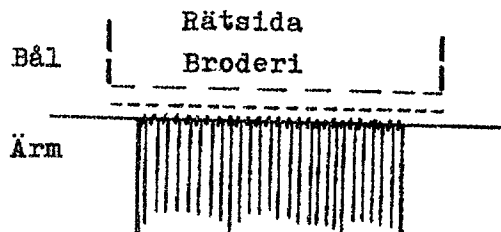

Skala 1:1

Axelförstärkningens fastsättning:

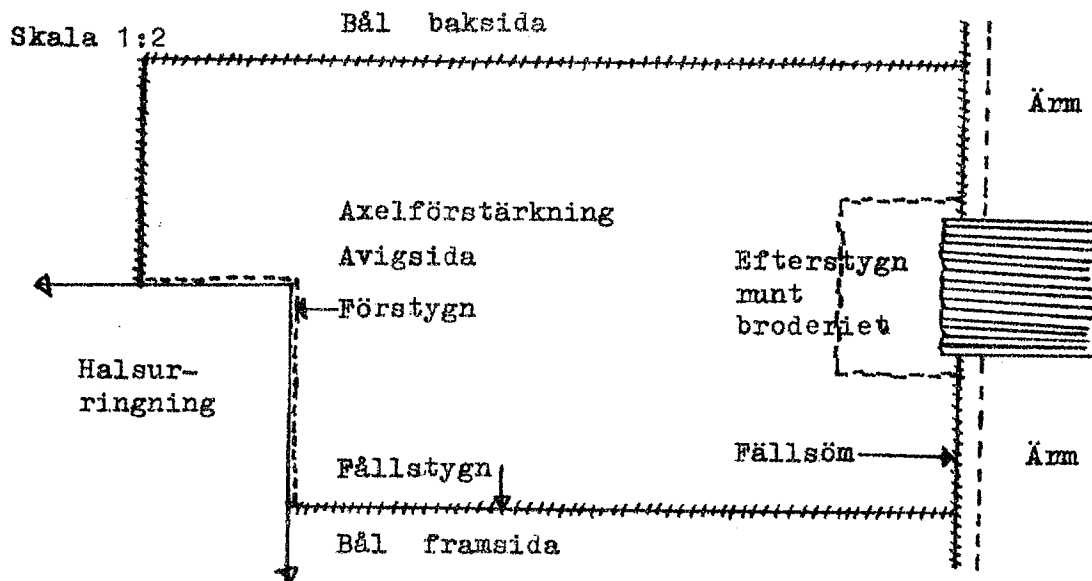

Bålens halsur-ringning uppklippes efter mönsterdiagram. Arbeta med avigsidan mot dig.

Vik in sömsmånen runt hela axelförstärkningen - utom vid halsen.

Lägg den på bålens avigsida som bilden ovan visar.

Obs! att rynkpartiet ligger ovanför axelförstärkningen.

Sy fast med fällstygn runt hela axelförstärkningen - utom vid halsen.

Runt halsur-ringningen sys tyglagren ihop med förstygn.

Axelförstärkningarna ska ej mötas mitt bak.

Vänd arbetet med rätsidan mot dig.

Sy en efterstygnsråd runt plattsömsbroderiet från rätsidan.

Sidsöm: Sy ihop resten av sidsömmen. Fäll den mot bakstycket.

Fäll: Gör en smal fäll nertill på överdelen - c:a 2 mm.

Sy fällstygn.

SÖMNADSBESKRIVNING: SPRUND, KRAGE OCH KORSSTYGNSMONGRAM

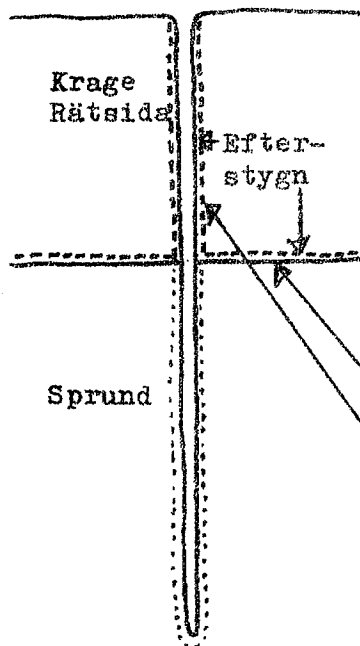

Sprund:

Klipp upp sprundet fram.
Vik till en fäll c:a 2 mm bred.
Sy fällstygn runtom.

Krage:

Vik kragen på mitten.
Vik in sömsmän på den långsida som ska bli kragens rätsida.
Lägg kragen mot bälén runt halsringningen.
Sy efterstygn från rätsidan.
Vik in kortsidornas sömsmän mot varandra.
Sy ihop med efterstygn.



Korsstygnsmongrammet är placerat c:a 1/2 cm nedanför sprundet.

Skala 1:2

Vik in sömsmänen på kragens avigsida.
Sy fast mot bälén med fällstygn.

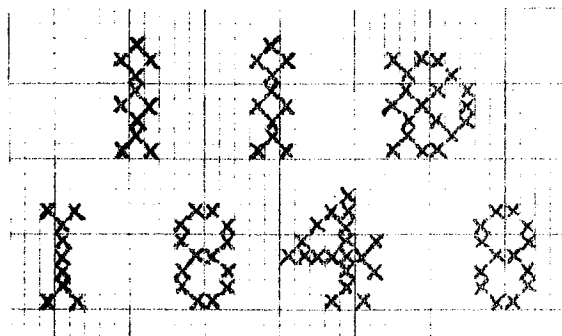
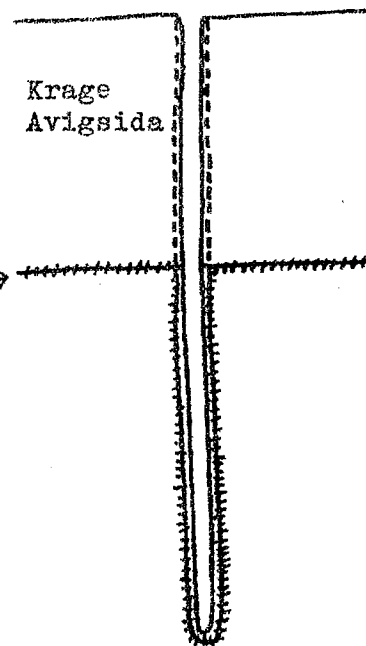

Korsstygnsmongram:

Brodera med rött (rosa) bomullsgarn 30/2.
Korsstygnen går över 4 trådar i väven.
Färdig-broderat c:a 40x20 mm.

Första bokstaven står för ägarens förnamn.
Den andra för faderns förnamn.
Den tredje bokstaven D=dotter.