

Skjorta från  
Revsund

Utgivet av JÄMTLANDS LÄNS MUSEUM.  
Östersund 1980.

Arbetet utfört av Cristina Agdler på uppdrag av Dräktkommittén.



Heimbygdas Dräktkommitté består av Ungdomsringen, Jämtslöjd, Jämtlands läns museum och läns-hemslöjds-konsulenten.

Dräktkommittén verkar för att sprida kunskap om folkligt dräktskick i Jämtlands län samt vill inspirera till ett fördjupat intresse för folkdräktens karaktär och vad den kan berätta om människornas levnadsvillkor i länet förr.

En viktig del i kommitténs arbete är att ta fram mönster och sömnadsbeskrivningar till historiskt väl underbyggda dräktplagg i länet.

Mönster och sömnadsbeskrivningar är utförda av Christina Agdler.

Huvuddelen av intäkten på försålda mönster går till fortsatt arbete med mönsterritning.

Copyright  
Stiftelsen Jämtlands läns museum

SKJORTA FRÅN REVSUND

JLM 16103

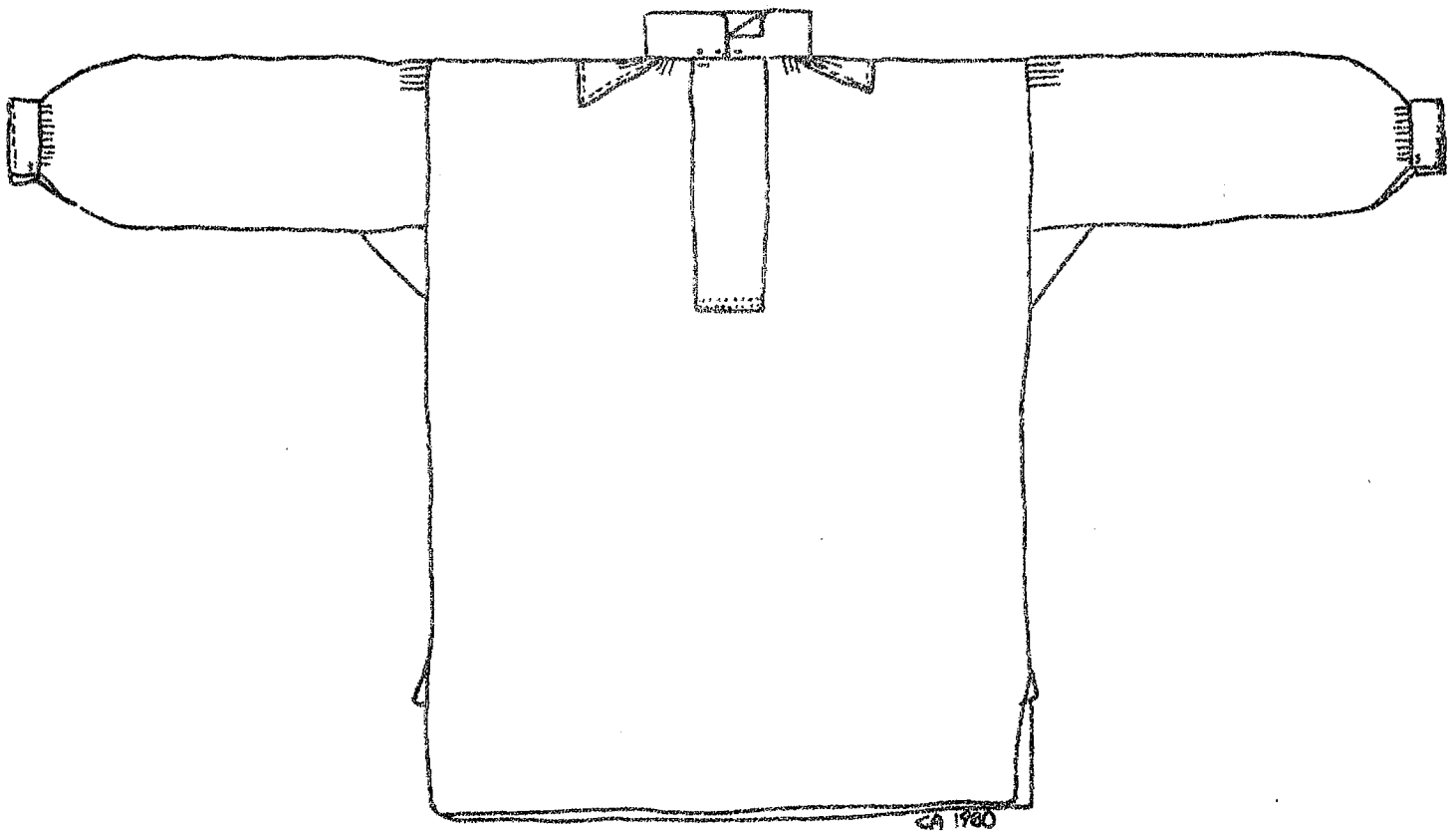

CA 1780

Copyright  
Stiftelsen Jämtlands läns museum

SKJORTA FRÅN REVSUND

JLM 16103

Brudgumsskjorta som tillhört en prost i Revsund. Sydd 1835.

Material: Linne - handspunnet.

Bindning: Tuskaft.

Varp: Blekt lingarn

Täthet: c:a 28 tr/cm.

Inslag: " "

Täthet: c:a 24 tr/cm.

3 st. vita överklädda metallknappar.  $\varnothing$  10 mm.

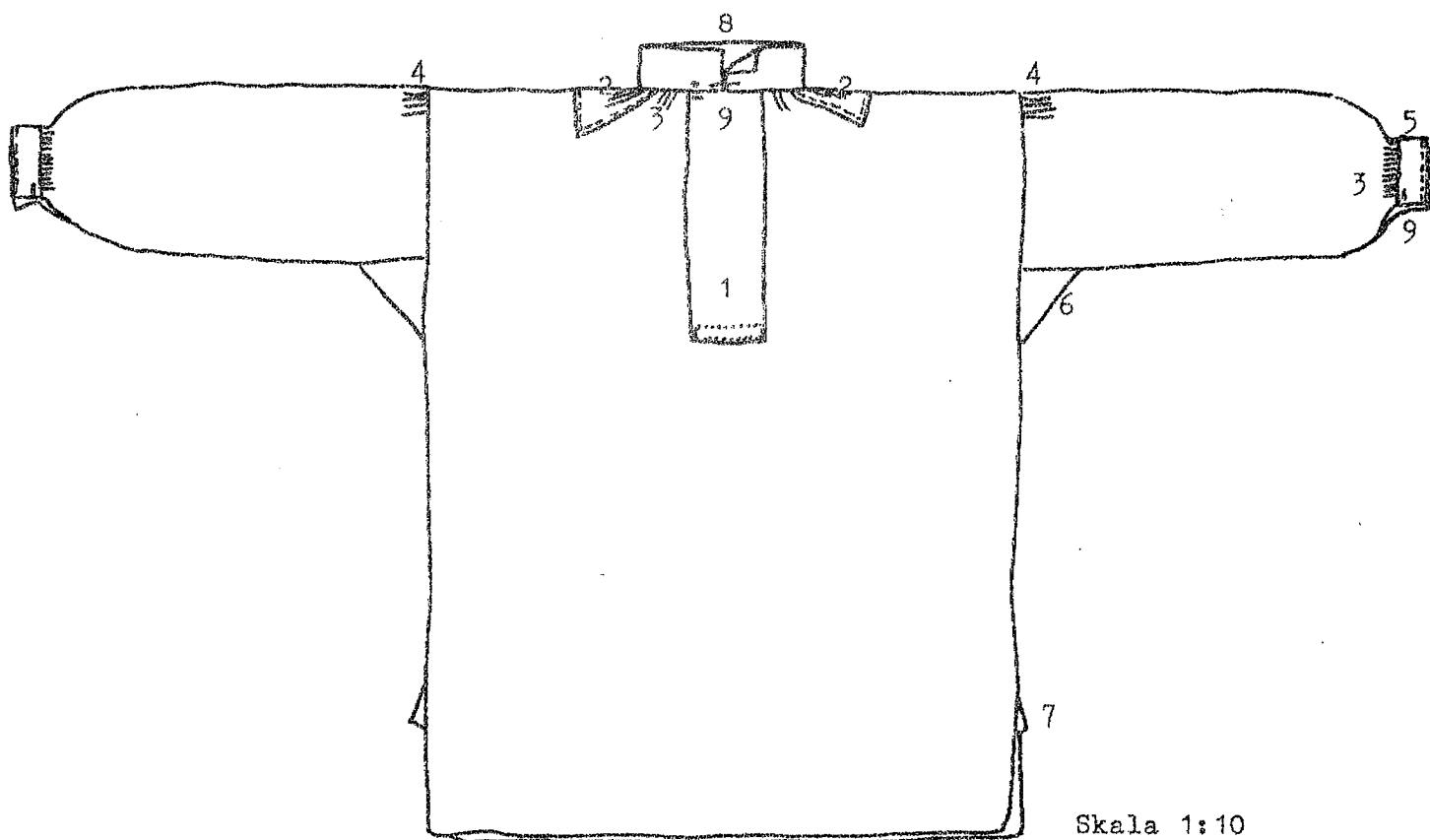

Skala 1:10

SÖMNADSBESKRIVNINGENS INNEHÅLL:

Material  
Mönsterdiagram

Blad nr. 3

" 3

- 1: Förslag  
2: Halsspjäll  
3: Stripade rynkor runt hals och ärm  
4: Lagda veck vid axel  
5: Ärmlinning  
6: Ärmspjäll  
7: Sprund och steglapp  
8: Krage  
9: Knapphål och knappar

" 4

" 5

" 6

" 6

" 7

" 8

" 9

" 10

" 10

MATERIAL:

Linne

3 st. knappar  $\varnothing$  10 mm

Till sömnad: Lintråd 60/2

OBS! Krymp tyget före tillklippning.

MÖNSTERDIAGRAM:

Storlek efter original.

Skala 1:10

Vid tillklippning: 1 cm sömsmån tillägges.

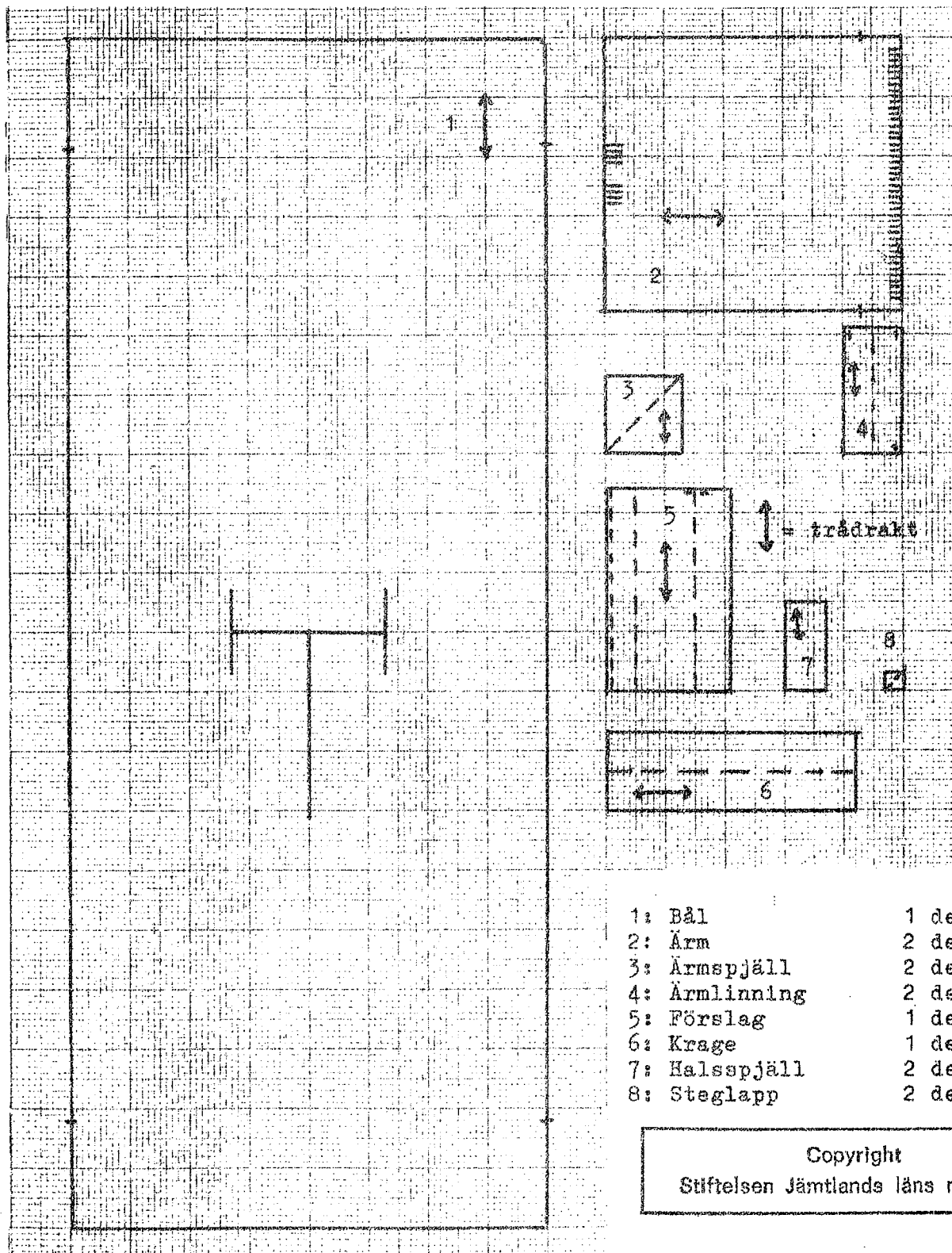

Klipp upp den markerade halslinjen och sprundet mitt fram på bålen.  
Klipp ur lite runt för halsen framtill.

Sy från avigsidan en smal fäll på sprundets högra sida.

Lägg förslaget räta mot räta med bålen utmed sprundets vänstra sida.  
Sy efterstygn  $\frac{1}{2}$  cm från kanten.  
Börja vid sprundets botten.  
Vik till förslaget efter markeringarna.

Den synliga delen av förslaget är 10 cm brett.

Vik in sömsmänen på förslagets kant.  
Lägg den utmed den första efterstygnsraden på avigsidan.

Sy fast med fällstygn som inte får synas på rätsidan.  
Börja vid sprundets botten.

Vänd arbetet med rätsidan mot er.

Vik in sömsmänen på förslagets nedre kortsida.

Sy efterstygn genom alla tyglager 1 mm från ytterkanterna på tre sidor.  
Den fjärde efterstygnsraden sys 1 cm ovanför den nedre.

Sy ihop förslagets övre kant med förstygnet som håller ihop tygerna tills kragen är påsydd.

Copyright  
Stiftelsen Jämtlands läns museum

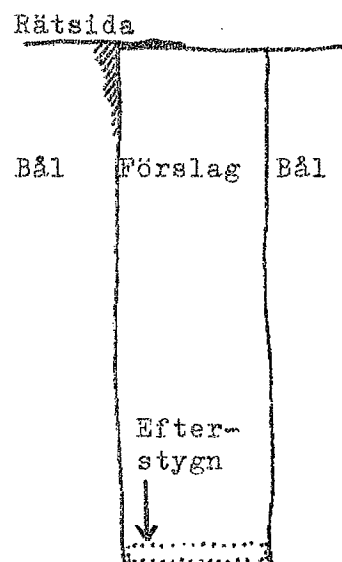
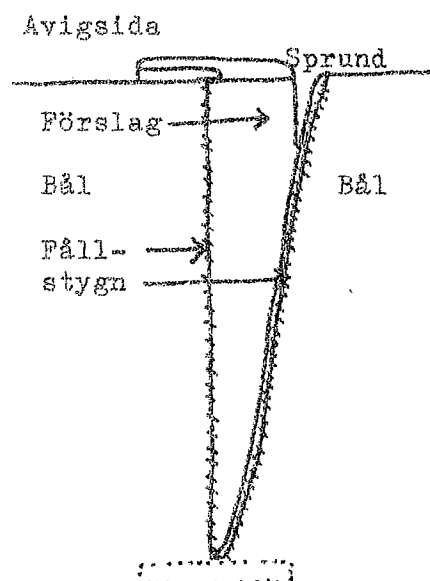
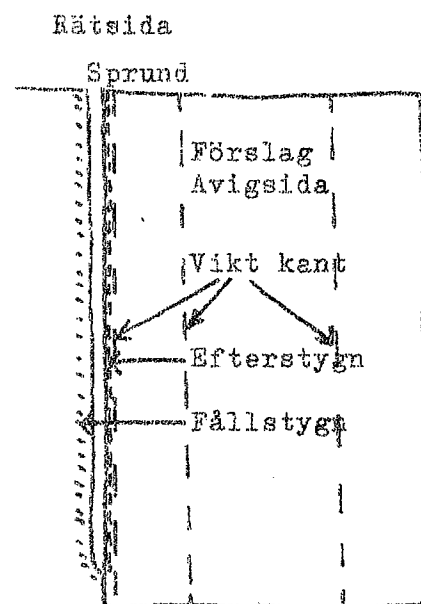

SÖMNADSBESKRIVNING: HALSSPJÄLL

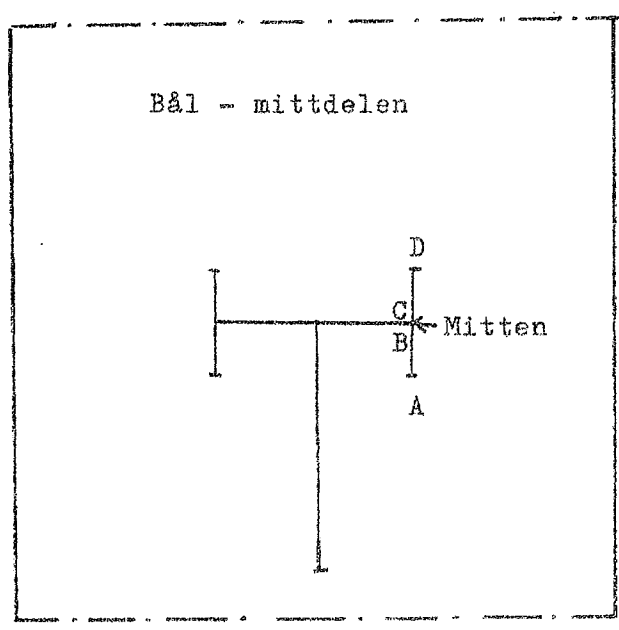

Halsspjället sys i för att ge större vidd kring halsen. Halsvidden rynkas ihop med stripade rynkor.

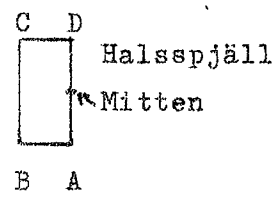

Skala 1:10

- Klipp upp sträckan A - D på bålen för halsspjället.
- Vik in sömsmånen på halsspjällets sidor B - A, A - D och C - D.
- Märk ut mitten på sträckan A - D på både bål och halsspjäll.

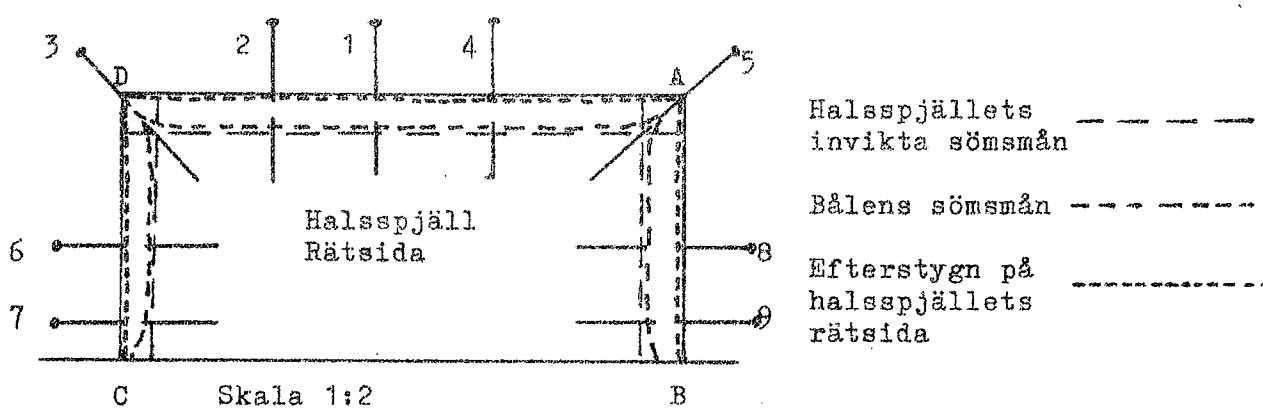

Skala 1:2

- Arbeta med rätsidan mot dig.
- Lägg mittmarkeringarna på halsspjäll och bål mot varandra.
- Sätt fast halsspjället på bålen med nålarna 1 - 5.
- Vrid ut bålen och sätt fast nålarna 6 - 7 och 8 - 9.
- Sy fast halsspjället med små förstygn.
- Sy fast halsspjället från rätsidan med efterstygn 1 mm från kanten.
- På avigsidan fälls sömmen mot halsspjället.
- Sy ned med fällstygn.

SÖMNADSBESKRIVNING: STRIPADE RYNKOR RUNT HALS  
STRIPADE RYNKOR OCH LAGDA VECK PÅ ÄRM

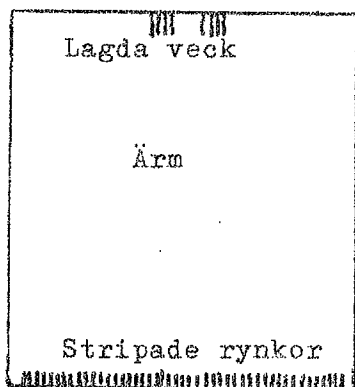

Skala 1:10

Halsurringningen förses med stripade rynkor.  
Ärmen förses med stripade rynkor vid ärmlinning  
och lagda veck vid axel.

Stripade rynkor:

Sy förstyggn.

Längden på förstyggnen varierar med tygets grovlek.  
På original-skjortan går stygnen över resp. under  
ca 2 mm i väven.

Förstyggnen ska ligga på samma höjd över varandra.

OBS! Fäst trådarna ordentligt i början.

Runt halsen:

Sy förstyggn mellan vänster sprunds kant och runt till där förslaget  
tar vid.

Nertill på ärmen:

Mät 2 cm från var kant.

Sy förstyggn därimellan.



Sy den första raden förstyggn - rad 1 - 1 cm från  
kanten.

Sy sen rad 2 och 3  $\frac{1}{2}$  cm på var sida om rad 1.

Sy sammanlagt 3 förstyggnrader.

Skala 1:1

Dra ihop tätt, så att små raka stripor bildas och lägger sig intill  
varandra.

Dra i alla trådar samtidigt.

Fäst i slutet genom att snurra runt en knappnål.

Låt arbetet vila ett dygn så att striporna fixeras.

Dra ut rynkpartiet till önskad bredd.

På halsen är partiet från framkanten till halsspjället sparsamt rynkat.

Från halsspjäll till halsspjäll är rynkpartiet ca 23 cm färdigt.

Nertill på ärmen är det färdiga rynkpartiet 16 cm brett.

Avpassa efter personliga mått.

Lagda veck upptill på ärm:

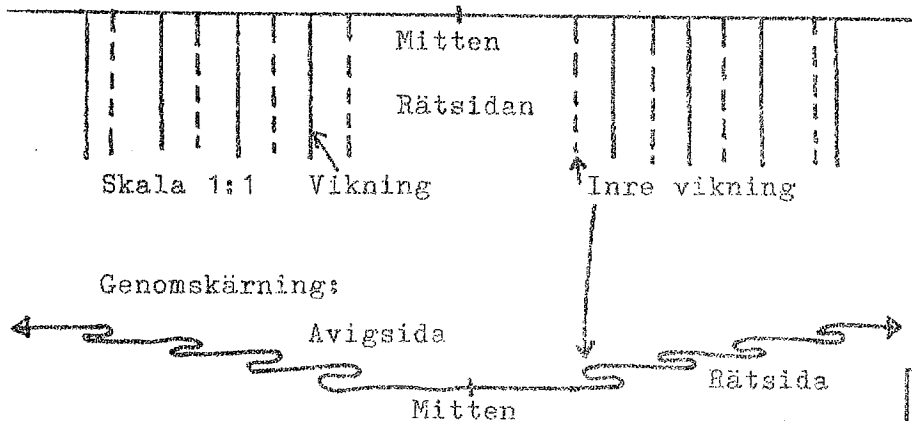

Skala 1:1

Lägg ett motveck inåt  
och tre veck till på  
var sida om ärmens mitt.

Sy fast med förstyggn  
några mm från kanten.

Vecken sys inte ner!

SÖMNADSBESKRIVNING: ÄRMLINNING

Börja med att fälla sprundet på ärmen.  
Sprundet är 7 cm långt.

Vik in sömsmänen på ärmlinnigens kortsidor.  
Vik ärmlinningen på mitten.

Skala 1:2

Sy en efterstygnrad c:a  
4 mm från den vikta kanten.  
Sy från kant till kant.

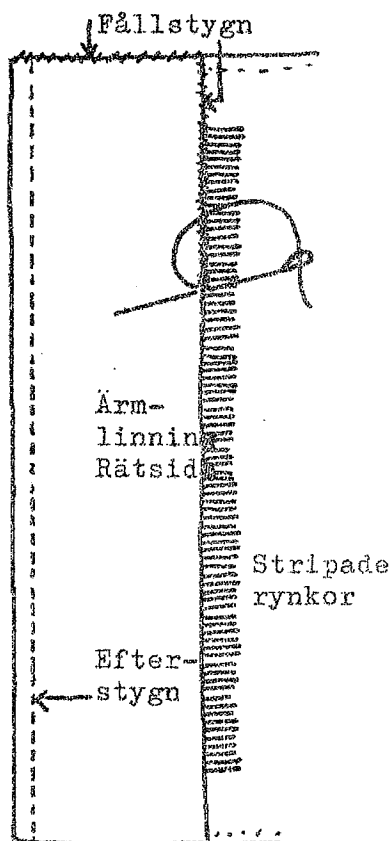
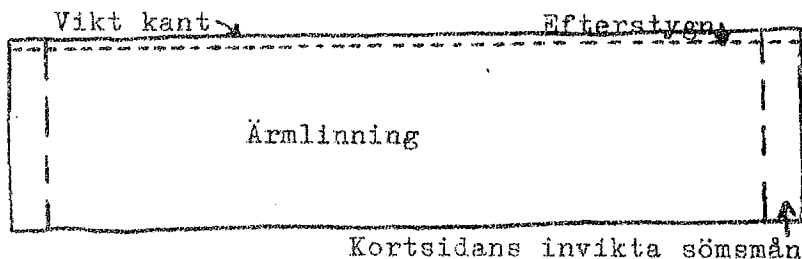

Vik in sömsmänen på ärmlinningen båda långsidor.

Lägg ärmlinningen rätsida med invikta sömsmänen  
mot ärmens stripade rynkor.  
Lägg kanten mot den mittersta rynktråden.

Sy fast ärmlinningen mot ärmen med fällstygn.  
Över rynkpartiet syr man ett stygn i varje rynka.  
Stick ned nålen genom en rynka och upp genom  
ärmlinningens vikta kant.

Vänd på arbetet och sy på samma sätt på ärmlin-  
ningens insida.

Kortsidorna sys ihop med täta fällstygn.

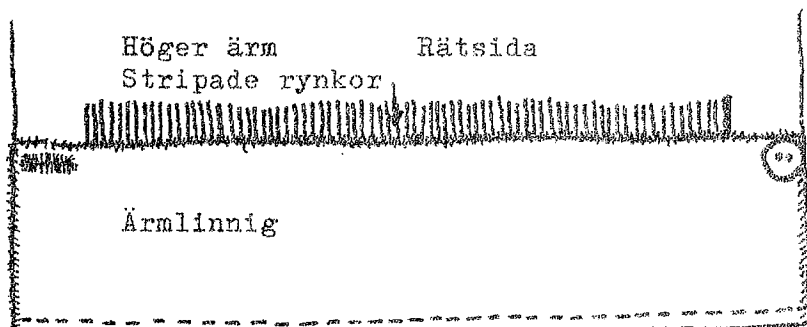

Ärmlinningens knapphål och knapp:

Knapphålet är 13 mm långt.  
Knappen har en  $\varnothing$  på 10 mm.

Se placeringen på bilden.

På vänster ärmlinning sys  
knapphål och knapp spegelvänt.

### SÖMNADSBESKRIVNING: ÄRMSPJÄLL OCH ÄRMSÖM

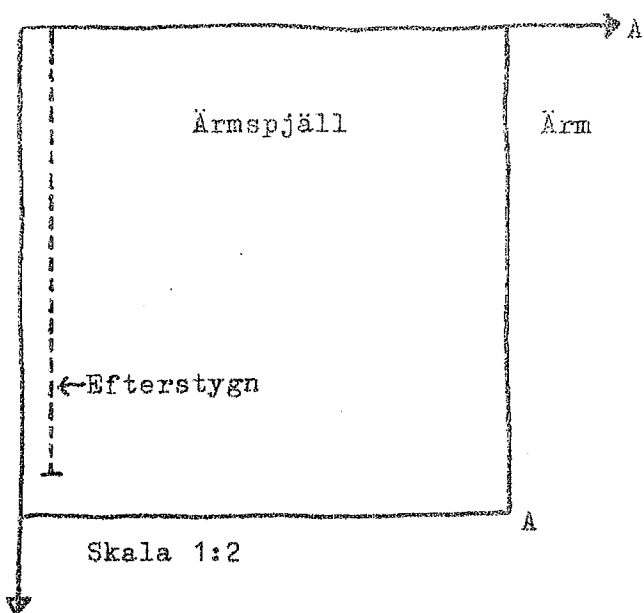

Ärmspjällets isättning:

Lägg ärmspjället räta mot räta med ärmen.

Sy efterstygn 1 cm från kanten.

Sluta 1 cm från ärmspjällets nederkant.

Skala 1:2

Lägg ihop ärmen så att punkterna A och A sammanfaller.  
Sy efterstygn 1 cm från kanten till samma punkt som i första sömmen.  
Rätsidan av efterstygnen ska komma på ärmen.

Fortsätt sy ihop ärmen med efter-stygn 1 cm från kanten.  
Sluta där sprundet börjar.

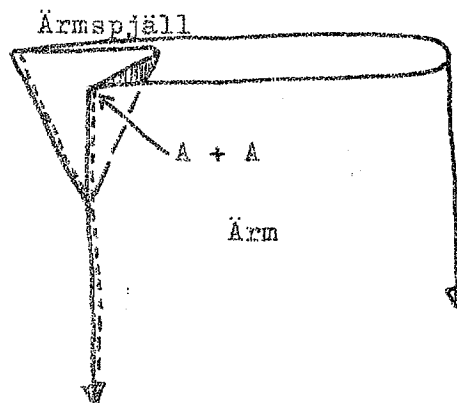

Fällsöm på ärm och ärmspjäll:

Klipp sömsmånen smal på ärmen sträckan A - D.  
Klipp sömsmånen smal på ärmspjället sträckan C - B.

Klipp de andra sömsmånerna lagom breda för att kunna fällas.

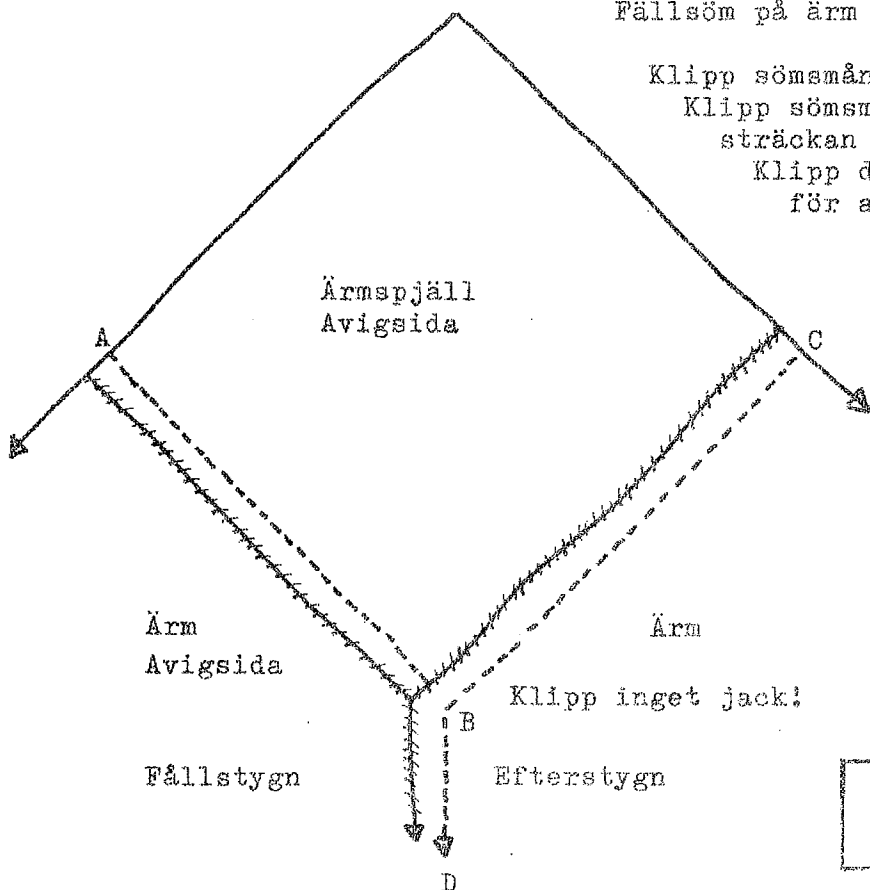

Fäll sömmen B - A mot ärmen och sy ned med fällstygn.  
Fäll sömmen B - C mot ärmspjället.  
Fortsätt sen med hela ärmsömmen till sprundets början.  
Sy ned med fällstygn.  
Börja vid sprundet och sluta vid C.

Sy den andra ärmen spegelvänd!

Copyright  
Stiftelsen Jämtlands läns museum

SÖMNADSBESKRIVNING: SKJORTANS IHOPSÖMNAD, SPRUND MED STEGLAPP OCH FÄLL

- 1: Ärmens fastsättning mot bålen:  
Märk ut mitten på ärmen och på bålen. Lägg räta mot räta och sätt mittmarkeringarna mot varandra.  
Sy efterstygn. Börja i ärmspjällets hörn och sy med 1 cm sömsmån utmed hela axelsömmen. Sluta där du började. Rätsidan av efterstygnen kommer på ärmen.
- 2: Sidsömmen:  
Sy ihop sidsömmen med efterstygn 1 cm från kanten. Lämna 18 cm från nederkanten räknat till sprundet. Efterstygnens rätsida kommer på bålens framstycke.
- 3: Axelsömmens fällsöm:  
Klipp sömsmånen till lagom bredd för att kunna fällas. Fäll axelsömmen mot bålen, även på veckpartiet. Sy fällstygn.
- 4: Sidsömmens fällsöm:  
Klipp sömsmånen. Fäll sömmen mot bålens bakstycke. Sy fällstygn.
- 5: Sprundets fäll:  
Sy med fällstygn en smal fäll utmed sprundets sidor.
- 6: Sprund med steglapp:

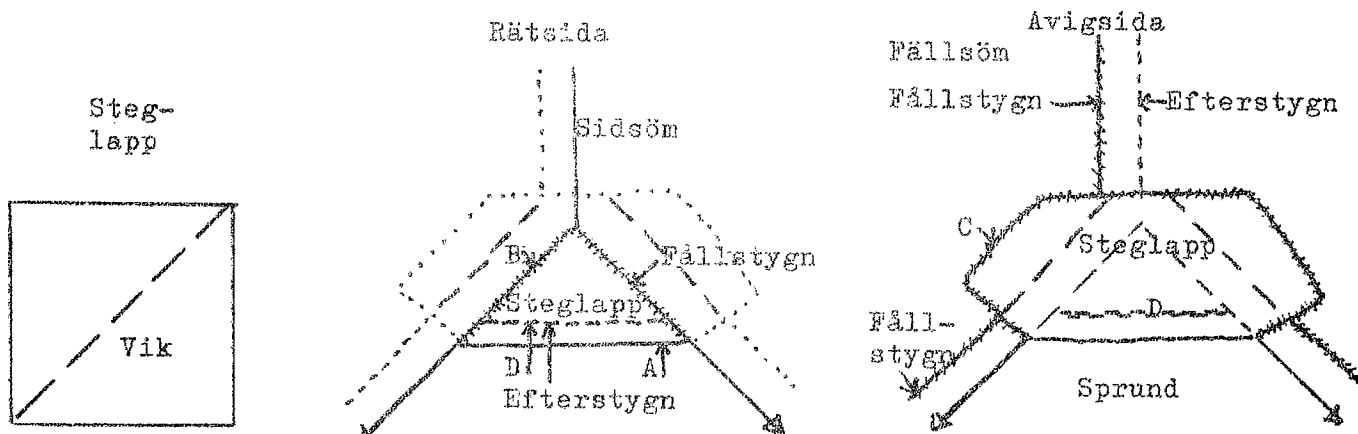

Skala 1:1

- A: Vik steglappen på snedden. Den sys fast i sprundets övre del som en förstärkning. Lägg den tillräta som bilderna ovan visar.
  - B: Sy fast steglappen från rätsidan med fällstygn i sprundkanten. Sy endast i ena tyget.
  - C: Vänd arbetet med avigsidan mot dig. Vik in sömsmånera på steglappen. Sy fast den med små fällstygn mot bålen.
  - D: Sy till sist från rätsidan en rad efterstygn 3 mm från nederkanten som bilden ovan visar.
- 7: Skjortans fäll nertill:  
Gör en fäll c:a 3 mm nertill på skjortan. Sy fällstygn.

SÖMNADSBESKRIVNING: KRAGE, KNAPPHÅL OCH KNAPPAR

Skala 1:10

Kragens fastsättning:

Kragen vikas på mitten.  
Kragens sömsmån på långsidorna - 1 cm - vikas in.

Lägg kragens långsida runt halsringningen med rätsidan upp på krage och bål.

Kragens nedre vikta kant ska ligga intill den mittersta rynktråden.  
Träckla från rätsidan.

Arbeta med rätsidan mot dig.  
Sy fast kragen mot bålen med fällstyg.  
Ett stygn i varje rynka.  
Stick ned nålen genom en rynka och upp genom kragens vikning.  
Ett litet rakt stygn bildas på rätsidan.  
Sy lika stygn på de rynklösa partierna.

Vänd arbetet och sy på samma sätt fast kragens inre kant mot bålen.

Vik in kragens kortsidors sömsmånar mot varandra.  
Sy ihop med täta fällstyg.

Knappar och knapphål:

Knapphålen på kragen och ärmlinningarna är placerade mycket nära kanterna. På så sätt hålls sprunden ihop tätare.

Se placeringen av knapphål och knapp på bilden nedan.

Knapphålen på kragen är 10 mm långa.  
Knapphålet på förslaget är 13 mm långt.

Knappen har en diameter på 10 mm.  
Det är summa tre knappar på skjortan.

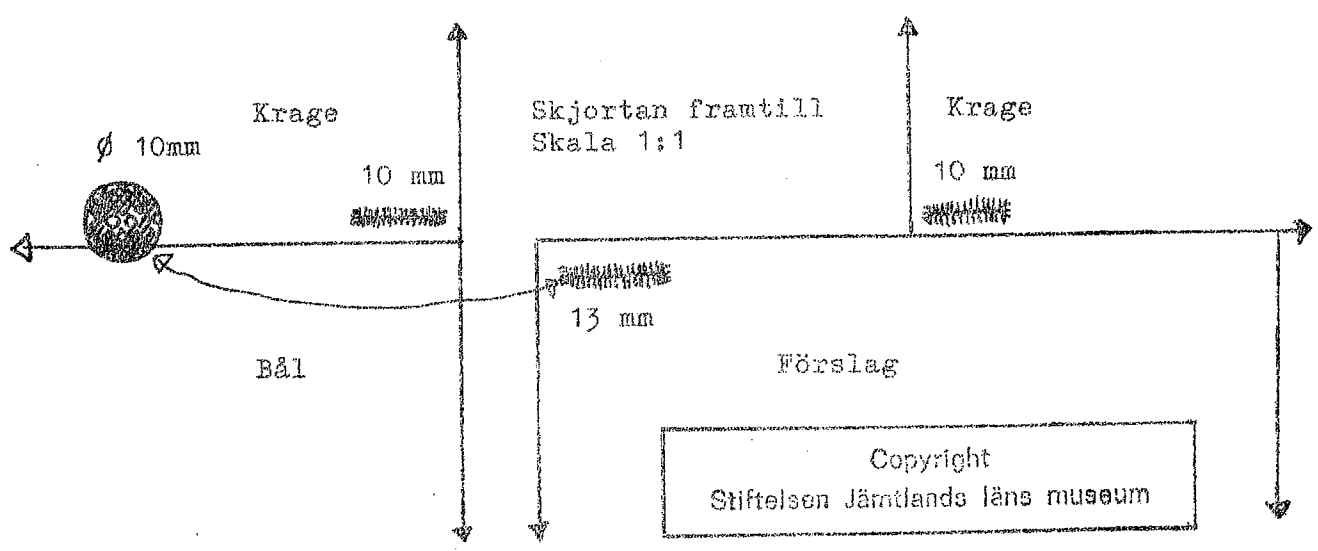
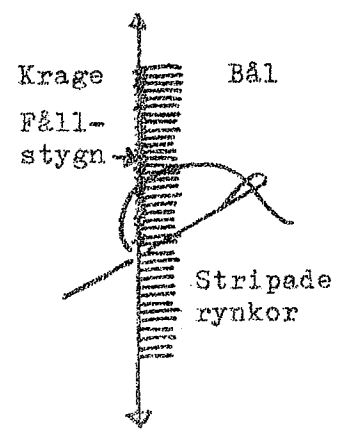
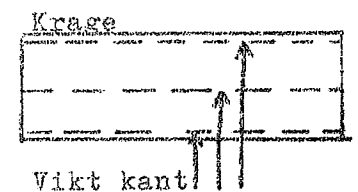

Kragens knapphål har kanske använts till ett band eller för två hoplänkade knappar.