

STRUMPOR FRÅN SUNNE

JLM 20.327:a-b

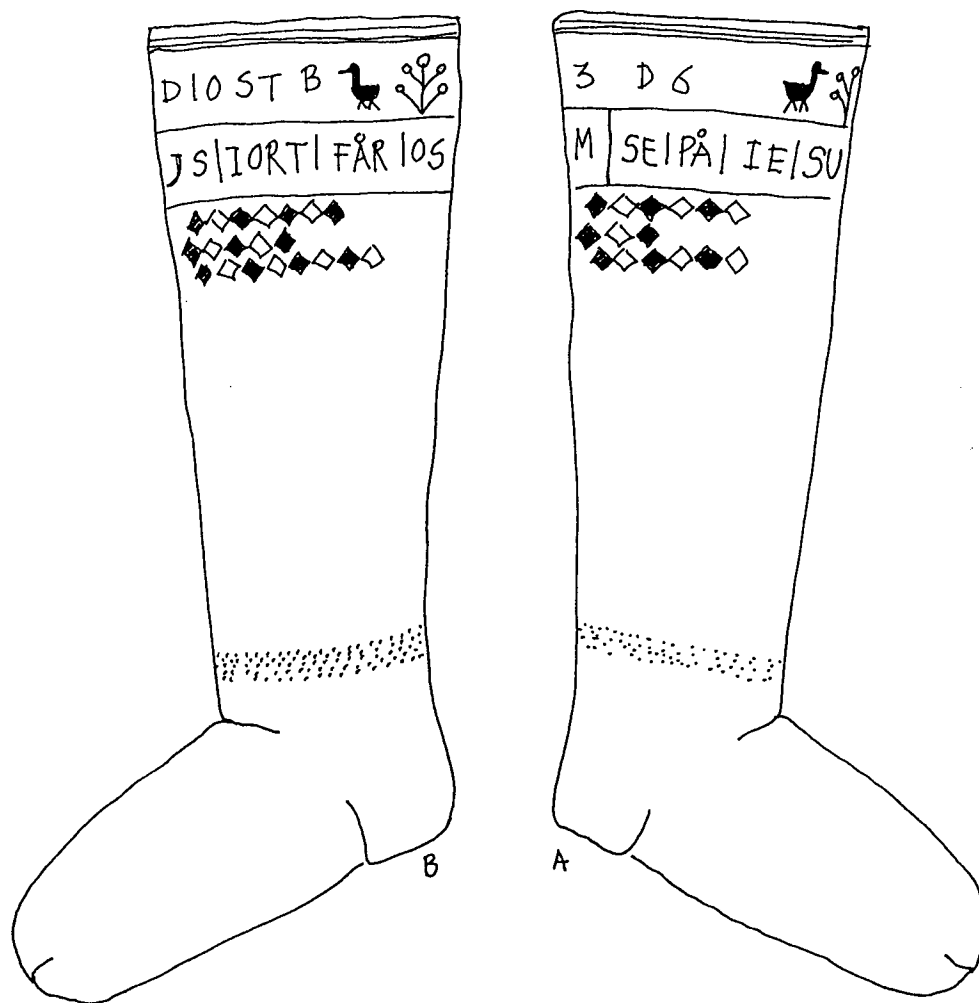

ILD FÅ 1829 DIO STB
VAD HAR IESUS IORT FÅR OS

GMD FÅ 1863 D 6
SE GUDS LAM SE PÅ IESUS

Utgivet av JÄMTLANDS LÄNS MUSEUM. Östersund 1982.

Arbetet utfört av Cristina Agdler på uppdrag av Dräktkommittén.



STRUMPOR FRÅN SUNNE.

JLM 20.327:a-b

Stickade strumpor i bomullsgarn.

I JLM:s accessionskatalog för år 1955 står följande:

"Strumpa i bomull, röd och vit. Mönsterstickad. Kring skaftet instickat devisen: "Se på Jesus, se Guds lam" (konfirmationsplagg?).

Gåva av fru Stina Hagvin, Orrviken 5/11 1958, Sunne."

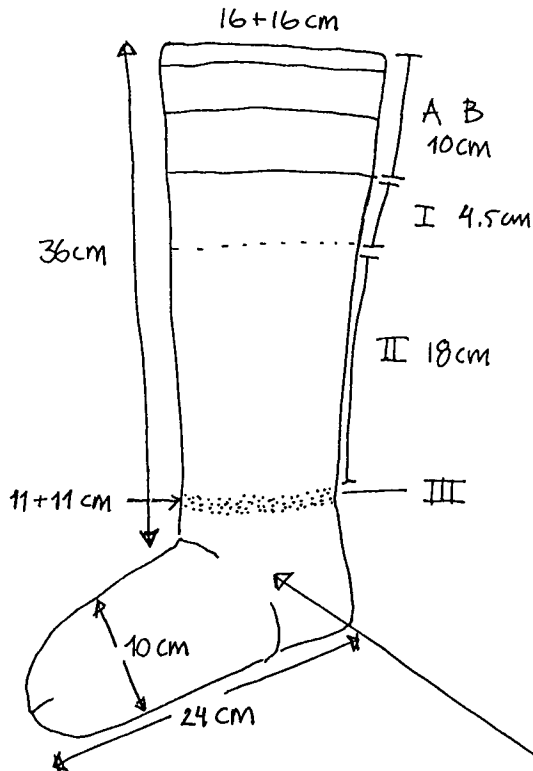

Teknik: mönsterstickning, rät- och avigvarv.

Material: bomullsgarn

Färg: vitt och rosa (rött)

Masktäthet: c:a 5 m/cm

142 maskor upptill där texten
är instickad.

Mönster: se blad 2

A: instickade texten på strumpa A

B: " " " " B

I: rutigt

II: rut-prickigt

III: prickigt

Hela foten på strumpan stickad med rött
och vitt garn tillsammans.

Utdrag ur "Jämtlands folkliga kvinnodräkter" (1941) av Lennart Björkqvist: Kapitel 6 om strumpor.

Stickade strumpor började i Jämtland uppträda strax efter 1700-talets mitt. De första stickade strumporna var av ylle.

I början av 1800-talet börjar även strumpor av bomull komma i bruk.

Stickmönster till strumpor från Sunne:

A:

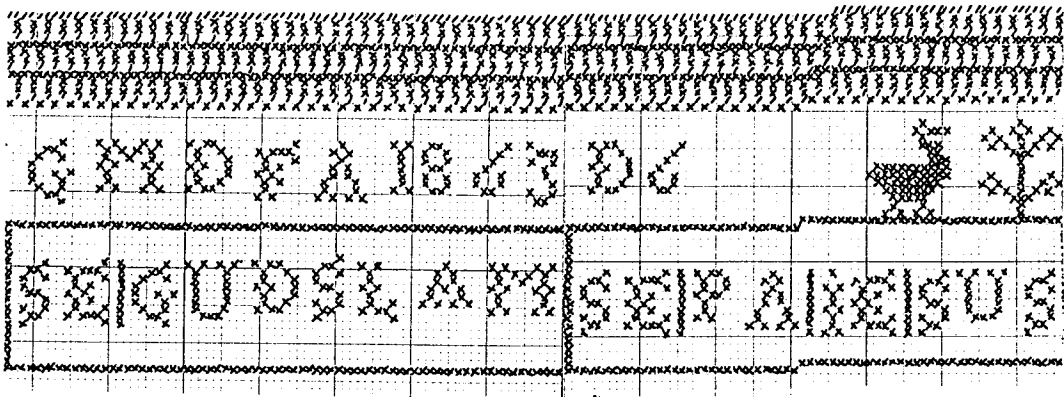

/ avigt varv i vitt garn
 x rosa garn
 □ vitt garn

B:

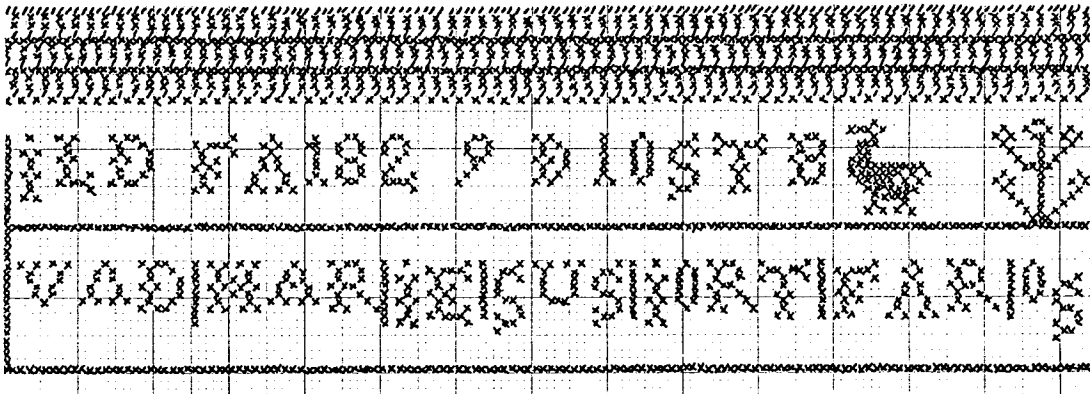

I:

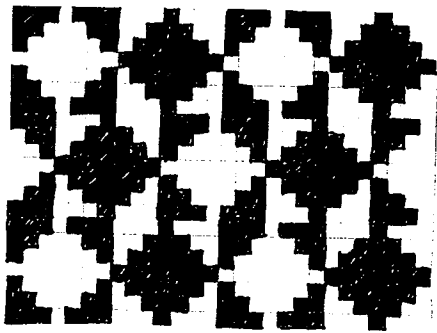

Skala 1:1

■ rosa
 □ vitt

II:

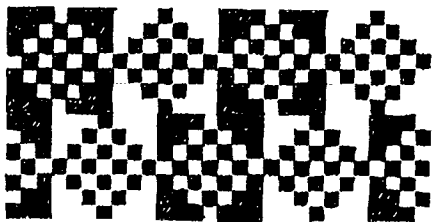

1:1

III:



1:1

